

# РЕЙЛИНГИ для автомобиля “ОКА”

## Комплектность.

1 - Заглушка	4шт.
2 - Винт самонарезающий	8шт.
3 - Шайба стопорная	8шт.
4 - Кронштейн задний пр./лев.	1шт./1шт.
5 - Винт М6	4шт.
6 - Труба рейлинга	2шт.
7 - Кронштейн передний пр./лев.	1шт./1шт.

## Назначение рейлингов.

Комплект рейлингов предназначен для декоративного дополнения экстерьера автомобиля “Ока”, а также для перевозки на крыше автомобиля легковесных грузов. Допустимая нагрузка на одну сторону 20кг.

## Монтаж рейлингов.

Установка данных рейлингов не требует выполнения сложных операций по доработке кузова автомобиля. Крепление осуществляется через отверстия выполняемые в наружном ребре жесткости крыши автомобиля и не требует сложного оборудования и приспособлений. Для монтажа рейлингов Вам потребуются:

- дрель;
- сверло Ø4мм.;
- отвертка с крестообразным шлицем;
- ножовка по металлу.

Установку рекомендуется производить в следующей последовательности:

1. Демонтировать “Молдинг” 1111-8212416 (см. “Руководство по эксплуатации ВАЗ-1111”).
2. Укоротить молдинг до длины  $1140 \pm 1,5$ мм.
3. Подсобрать трубу рейлинга **6** с кронштейном задним **4** (меньшим по размеру) и кронштейном передним **7** (большим по размеру), закрепив кронштейны на трубе при помощи винта **5** - правый и левый комплект соответственно.

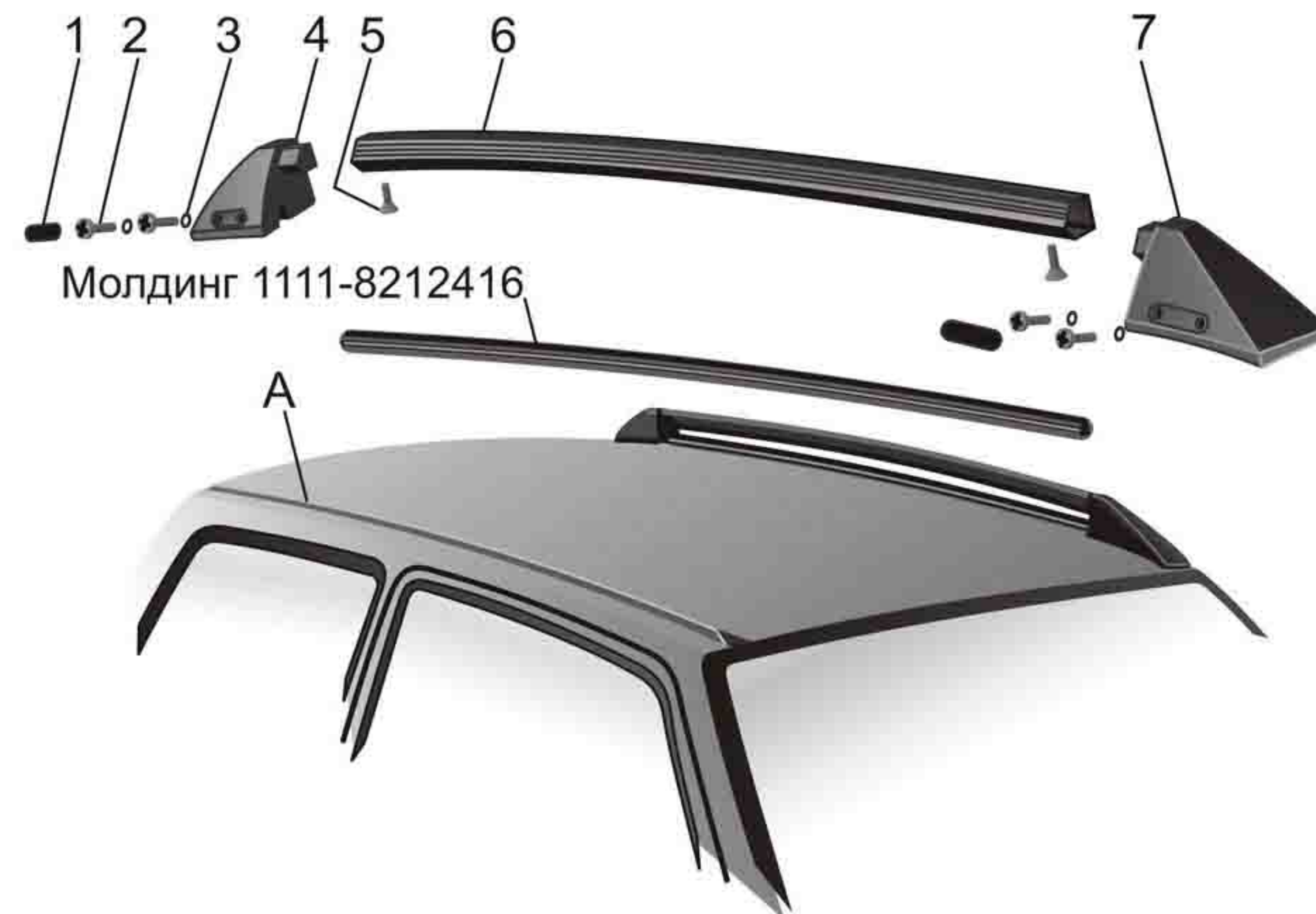

4. Произвести предварительную установку рейлинга в сборе на кузов автомобиля:
  - 4.1 Выставить положение рейлинга по крыше автомобиля, плотно прижимая кронштейн к ребру жесткости крыши **A** в направлении противоположной стороны автомобиля (от себя и вниз);
  - 4.2 Зафиксировав положение одного из кронштейнов, наметить отверстие через одно из двух отверстий данного кронштейна.
  - 4.3 Убрать рейлинг с крыши, выполнить отверстие сверлом Ø4мм. в ребре жесткости крыши.
5. Установить доработанный молдинг на ребро жесткости крыши (см. “Руководство по эксплуатации ВАЗ-1111”).
6. Установить рейлинг на крышу автомобиля, закрепив его винтом самонарезающим **2**, по заранее выполненному отверстию (п.4.3), предварительно установив шайбу стопорную **3**.
7. Выполнить оставшиеся 3 отверстия сверлом Ø4мм. в ребре жесткости крыши.
8. Закрепить кронштейны винтами самонарезающими с шайбой стопорной.
9. Установить самоклеющуюся заглушку **1**, предварительно удалив с нее защитный слой, в подштамповку переднего и заднего кронштейнов соответственно.  
Порядок установки правого и левого рейлингов аналогичен.

**Рекомендации производителя:** Сквозные отверстия в ребре жесткости производить сняв кронштейн рейлинга. Во избежание повреждения окраски кузова, на основание сверла установить эластичный ограничитель.